

**2023**

PROPOSTA DE  
COTAS DE  
PATROCÍNIO

**minascon**

**SENAI FIEMG**

# minascon

14 a 17 SET

SENAI FIEMG

## MAIS CONEXÃO E OPORTUNIDADES

Este ano, o maior evento da cadeia produtiva de construção mineira acontecerá em **Montes Claros**, ao lado da **28ª Feira Nacional da Indústria, Comércio e Serviços (FENICS)**, a maior feira de negócios do interior de Minas.

## MAIS CONHECIMENTO E PARCERIAS

Há mais de 20 anos, reunimos representantes de toda a cadeia produtiva da construção para promover negócios e capacitação profissional por meio de encontros e palestras sobre temas relevantes para o setor.

## MAIS VISIBILIDADE E MAIS CONTRAPARTIDAS

Conheça as vantagens e as cotas de patrocínio para fazer parte e se destacar no nosso evento.

**Edição 2022**  
EM  
NÚMEROS

Visitantes nas feiras

+ de

**5 mil**

Minascon

Cerca de

**2 mil**

estudantes nos  
eventos técnicos

Cerca de

**15**

palestras de  
diversos temas

**PRAÇA DO  
CONCRETO**

espaço para  
expositores

+ de

**80 mil**

FENICS

Cerca de

**40**

marcas  
expositoras

Cerca de

**R\$ 100  
milhões**

em negócios  
prospectados

**LOUNGE  
SENAI**

palestras  
técnicas

**SENAI** **FIEMG**

**minascon**

## PÚBLICO

Indústrias, micro e pequenas empresas da cadeia da construção ou que sejam fornecedoras desse segmento da indústria mineira, profissionais liberais do setor, estudantes de cursos da área da Construção Civil das universidades da região e demais interessados.

## EXPOSITORES

Indústrias, empresas fornecedoras para a cadeia da construção, construtoras e imobiliárias da região.

## PAINÉIS E PALESTRAS

Empresários, universitários, investidores e técnicos.z

minascon

Juntos para gerar resultados, impulsionar desenvolvimento e promover a sustentabilidade.

SENAI FIEMG



A **20ª edição** ocorrerá no complexo do Parque de Exposições João Alencar Athayde, em **Montes Claros**, Minas Gerais.

Além de ser a maior cidade do Norte de Minas, Montes Claros está vivendo um crescimento econômico e populacional que a torna o local ideal para o Minascon.

Este ano, teremos duas novidades:

Estaremos ao lado da 28ª FENICS  
Feira que visa gerar negócios e promover a troca de experiência

1

Teremos um novo patrocínio com foco em ESG

2

minascon

## Gestão Sustentável

Acreditamos que é responsabilidade de todos adotar práticas e estratégias ESG que minimizem o impacto ambiental no processo de planejamento, organização, execução e desmobilização de eventos.

Por isso, em 2022, na edição de Poços de Caldas, nossa gestão sustentável trouxe resultados expressivos.

Por meio da reciclagem de resíduos sólidos:

Economizamos

**143**  
litros de  
petróleo

**7.186**  
litros de  
água  
mineral

**927**  
quilos de  
CO2

**910**  
KWh de  
energia

Salvamos

**2**  
árvores

Geramos

**R\$ 227,56**  
de renda extra para uma associação  
local de catadores de resíduos

# minascon

## 14 a 17 SET

Parque de Exposições João Alencar Athayde  
**Montes Claros**

10h às 17h

Palestras, painéis, atividades técnicas

19h às 22h

Salão de Negócios

### Valor

Gratuito para palestras e Salão de Negócios.

R\$ 50,00 para se inscrever nos concursos

**A Ponte e Desafio da Sustentabilidade.**

### Informações

[minascon@fiemg.com.br](mailto:minascon@fiemg.com.br)

minascon

# Parque de Exposições João Alencar Athayde



■ ESPAÇOS  
INSTITUCIONAIS

■ SALÃO DE  
NEGÓCIOS  
ESTANDES

■ PRAÇA DO  
CONCRETO  
SINPROCIMG

■ ESTANDES  
PATROCINADORES

■ 100 MIL m<sup>2</sup>  
DE ESTACIONAMENTO

■ CONCURSO  
A PONTE

■ ESPAÇO  
INSTITUCIONAL  
SENAI

■ CONCURSO  
DESAFIO DA  
SUSTENTABILIDADE

■ BALCÃO DE  
NEGÓCIOS  
SEBRAE



**DESCRIPTIVO**

- Estande 3,0 x 3,0m (26 unidades)
- Estande SENAI 58m<sup>2</sup> (01 unidade)
- Espaço Sinvidro 35m<sup>2</sup> (01 unidade)
- Concurso A Ponte 58m<sup>2</sup> (01 unidade)
- Exposição de Máquinas 22,0 x 5,0m (01 unidade)
- Praça do Concreto 12,0 x 18,0m (01 unidade)

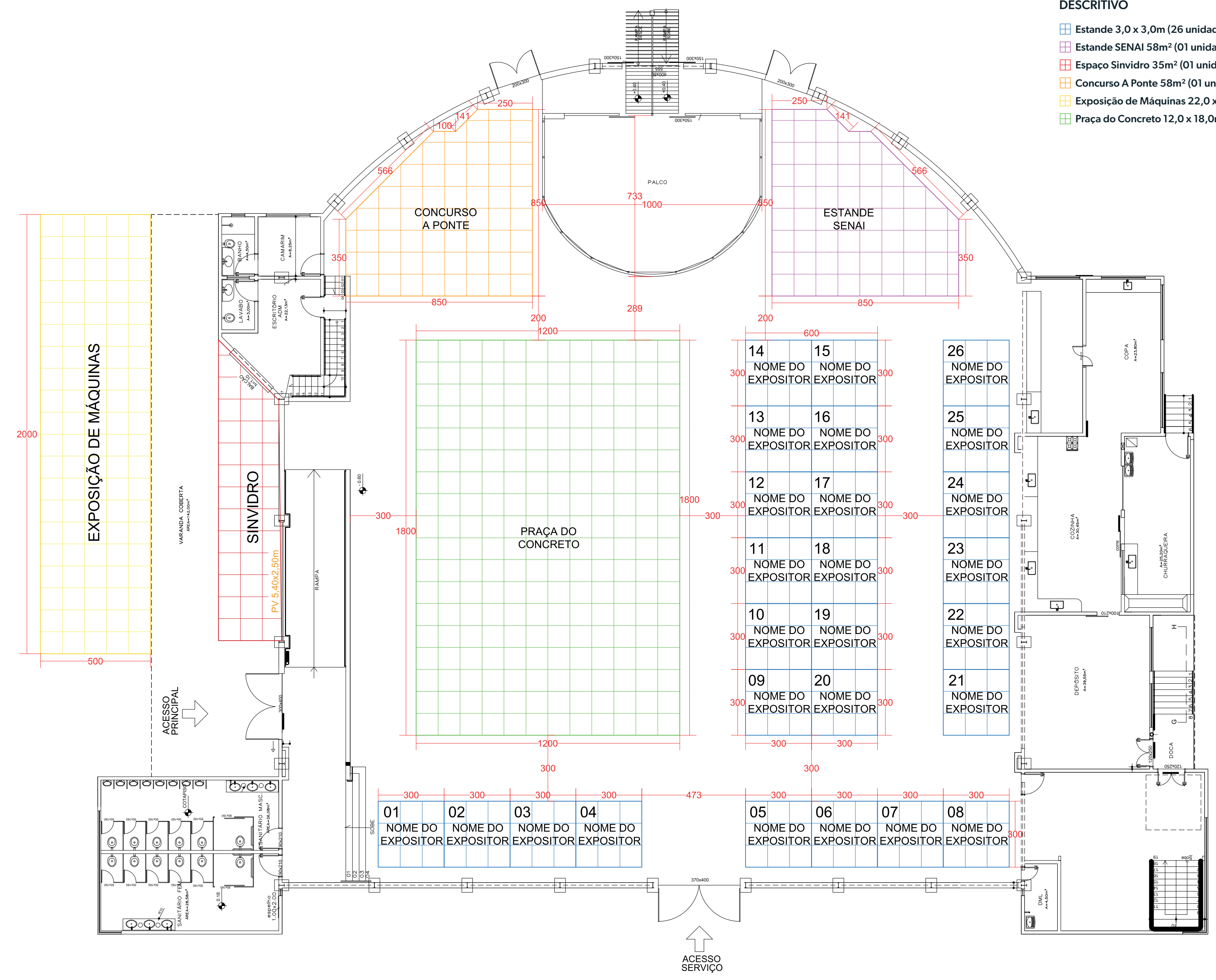

## PROGRAMAÇÃO

Serão quatro dias de palestras técnicas sobre tendência, inovação e sustentabilidade, além de espaço para expositores, salão de negócios para networking e dois concursos inovadores voltados para estudantes.

## CONCURSOS A PONTE

O objetivo é estimular e desafiar o conhecimento técnico e teórico de estudantes na construção do protótipo de uma ponte, usando apenas palitos de madeira de picolé e cola branca. A estrutura deverá resistir a uma carga crescente, para que seja analisada.

## DESAFIO DA SUSTENTABILIDADE

Estudantes devem elaborar projetos e estudos de casos com foco em sustentabilidade aplicados na cadeia produtiva da Construção Civil, mostrando aplicabilidade real da teoria aprendida em sala de aula.

## Patrocínio **Ouro**

Investimento  
R\$ 100 mil

### Oportunidades e benefícios

- Exposição da marca nas peças de divulgação do evento como patrocinador. Exceto mídia paga.
  - Exposição da marca nas peças de sinalização do evento.
  - Disponibilização de um estande padrão de 18 m<sup>2</sup> no espaço destinado aos patrocinadores/apoiadores/realizadores do evento.
  - Distribuição de material promocional para os participantes.
  - Exibição de vídeo promocional/institucional (1 min) no início da programação das palestras.
- Espaço para palestra de 50 min - escolha do tema deverá ser abordado em conjunto com os organizadores do evento\*.
  - Menção nas divulgações para imprensa.
  - Agradecimento especial e participação na abertura do Minascon 2023.
  - 15 convites (por dia) do evento.
  - Abertura para ações de ativação da marca durante o evento (mediante aprovação da organização do evento).

\*Despesas com o palestrante são de responsabilidade do patrocinador.

# minascon

## ESTANDE BÁSICO DUPLO 18 m<sup>2</sup>

### MOBILIÁRIO:

- 1 - Balcão em octanorm e painel TS, com prateleiras, porta e chave.
- Formato: 1,00 x 0,50 x 1,10 m - 1un
- 2 - Mesa com tampo de vidro redondo - 1un
- 3 - Cadeiras na cor branca - 3un
- 4 - Banqueta alta na cor branca - 1un
- 5 - Lixeira plástica - 1un

### MONTAGEM:

Montagem básica em painel TS e octanorm: a = 2,90 m / h = 9 m<sup>2</sup>

### ELÉTRICA:

- Tomada padrão ABNT 127v - 2un
- Luminária HO de LED - 2un
- Luminária spot com lâmpada de LED - 1un

### PISO:

Revestimento do piso em carpete grafite aplicado sobre o piso do local - 18 m<sup>2</sup>

### PROGRAMAÇÃO VISUAL:

- A - Adesivo vinílico com impressão digital  
Formato: 6,0 x 0,70 m - 1un
- B - Adesivo vinílico com impressão digital  
Formato: 1,00 x 1,10 m - 2un

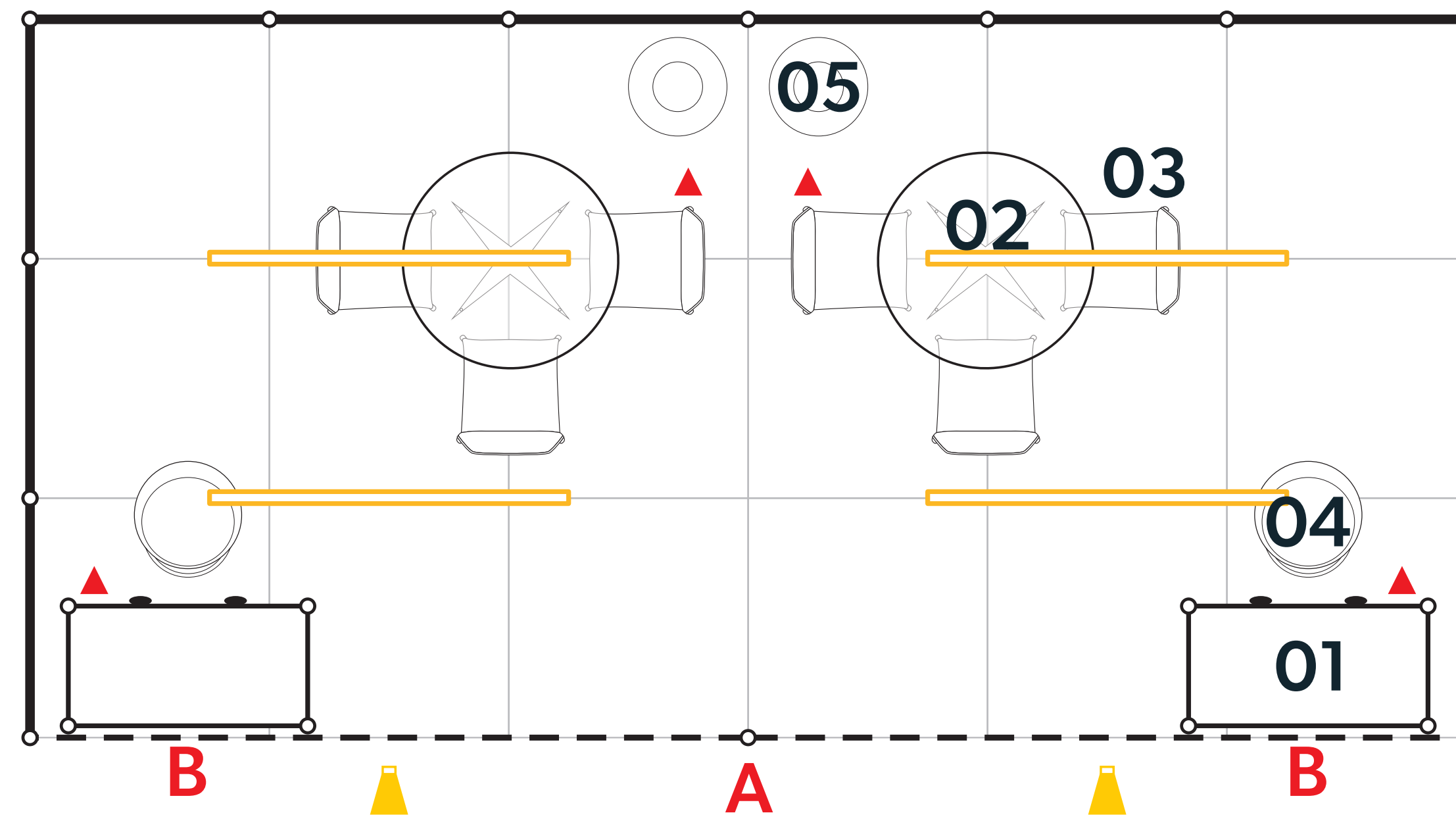

## Patrocínio Prata

Investimento  
R\$ 60 mil

### Oportunidades e benefícios

- Exposição da marca nas peças de divulgação do evento como patrocinador. Exceto mídia paga.
  - Exposição da marca nas peças de sinalização do evento.
  - Disponibilização de um estande padrão de 9 m<sup>2</sup> no espaço destinado aos patrocinadores/apoiadores/realizadores do evento.
  - Distribuição de material promocional para os participantes.
  - Exibição de vídeo promocional/institucional (30 seg) no início da programação das palestras.
- Espaço para palestra de 40 min - escolha do tema deverá ser abordado em conjunto com os organizadores do evento\*.
  - Menção nas divulgações para imprensa.
  - Agradecimento especial na abertura do evento.
  - 10 convites (por dia) do evento.
  - Abertura para ações de ativação da marca durante o evento (mediante aprovação da organização do evento)

\*Despesas com o palestrante são de responsabilidade do patrocinador.

# minascon

## ESTANDE BÁSICO 9 m<sup>2</sup>

### MOBILIÁRIO:

- 1 - Balcão em octanorm e painel TS, com prateleiras, porta e chave.
- Formato: 1,00 x 0,50 x 1,10 m - 1un
- 2 - Mesa com tampo de vidro redondo - 1un
- 3 - Cadeiras na cor branca - 3un
- 4 - Banqueta alta na cor branca - 1un
- 5 - Lixeira plástica - 1un

### MONTAGEM:

Montagem básica em painel TS e octanorm: a = 2,90 m / h = 9 m<sup>2</sup>

### ELÉTRICA:

- Tomada padrão ABNT 127v - 2un
- Luminária HO de LED - 2un
- Luminária Spot com lampada de LED - 1un

### PISO:

Revestimento do piso em carpete grafite aplicado sobre o piso do local - 9 m<sup>2</sup>

### PROGRAMAÇÃO VISUAL:

- A - Adesivo vinílico com impressão digital
- Formato: 1,00 x 0,70 m - 1un
- B - Adesivo vinílico com impressão digital
- Formato: 1,00 x 1,10 m - 1un

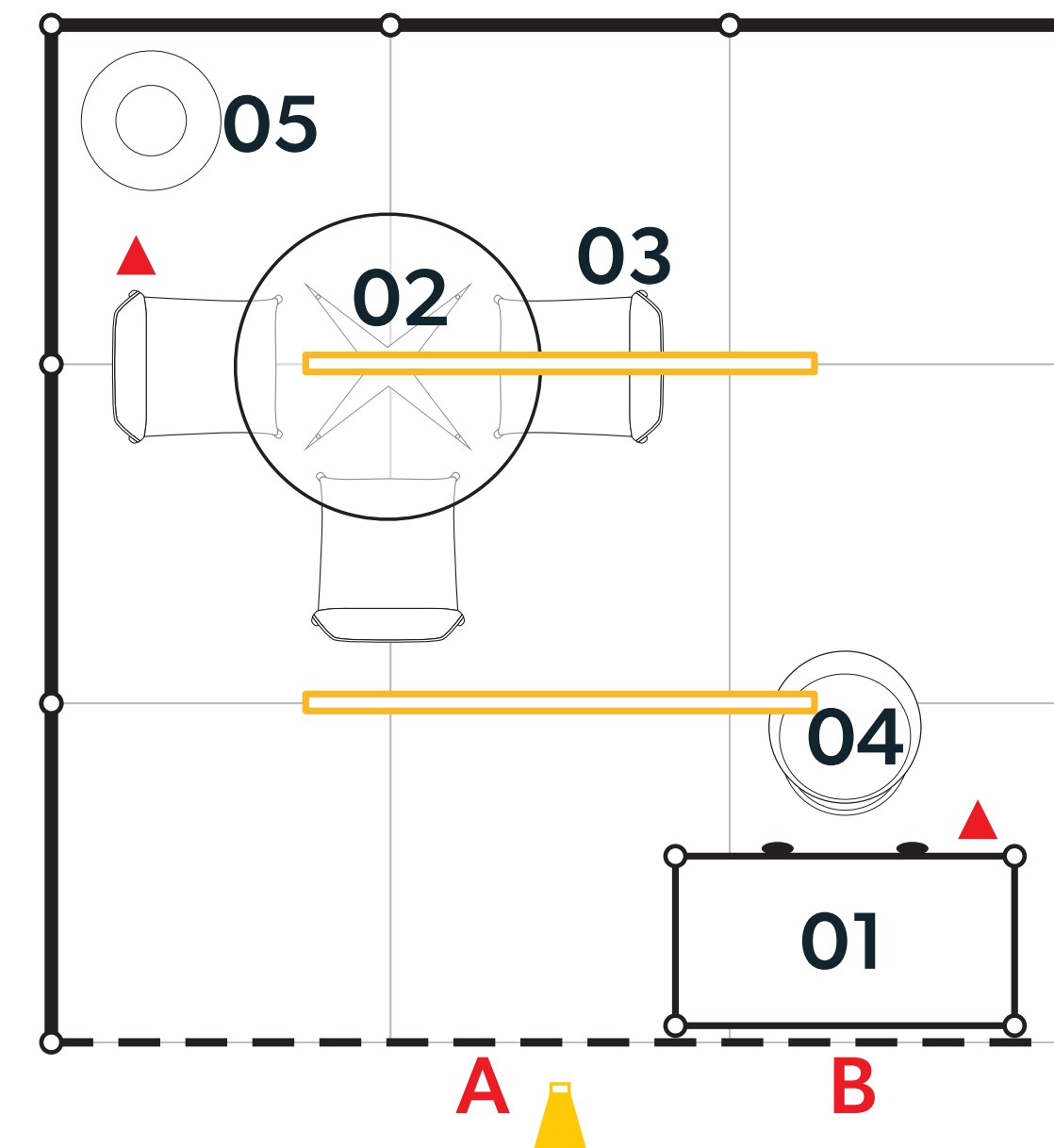

## Patrocinador **Sustentável**

Investimento  
R\$ 40 mil - 2 cotas

O Patrocinador Sustentável apoiará financeiramente a Gestão Sustentável do MINASCON, alinhando sua marca e recursos aos princípios e às práticas de sustentabilidade e ESG.

### Oportunidades e benefícios

- Divulgação da marca nos painéis, associada a todas as informações sobre sustentabilidade no evento.
- Citação do nome do patrocinador durante as capacitações dos expositores.
- Inserção da marca no Relatório Final de Sustentabilidade do evento.
- Exibição de vídeo institucional junto às inserções dos indicadores sustentáveis.
- Painel no auditório principal.
- Exposição da marca nas peças de divulgação do evento como patrocinador Sustentável. Exceto mídia paga.
- Exposição da marca nas peças de sinalização do evento como patrocinador Sustentável.
- Menção nas divulgações para imprensa.
- Agradecimento especial na abertura do evento.
- 5 convites (por dia) do evento.

## Patrocínio Parceria

Investimento  
R\$ 30 mil

### Oportunidades e benefícios

- Exposição da marca nas peças de divulgação do evento como parceiro. Exceto mídia paga.
  - Exposição da marca nas peças de sinalização do evento como parceiro.
  - Exibição de vídeo promocional/institucional (30 seg) no início da programação das palestras.
  - Disponibilização de um estande padrão de 9 m<sup>2</sup> no espaço destinado aos patrocinadores/apoiadores/realizadores do evento.
  - Distribuição de material promocional para os participantes.
- Menção nas divulgações para imprensa.
  - Agradecimento especial na abertura do evento.
  - 5 convites (por dia) do evento.
  - Abertura para ações de ativação da marca durante o evento (mediante aprovação da organização do evento).



**minascon**

CONVERSE COM A GENTE  
E APROVEITE ESTA OPORTUNIDADE.

**Pedro Costa**

phmota@fiemg.com.br  
31 99993-9733 (Secretária Flávia)

**Paula Parreiras**

p.parreiras@fiemg.com.br  
31 3263-4409 / 31 98761-4143

**Lorena Santos**

31 3263-4891 / 31 98734-1357  
lorena@fiemg.com.br

**Ângelo Vieira**

av.silva@fiemg.com.br  
38 99197-7007

[www.minascon.com.br](http://www.minascon.com.br)

**SENAI** **FIEMG**