

2023

**BOOK DO
EXPOSITOR**

minascon

SENAI FIEMG

minascon

14 a 17 SET

SENAI FIEMG

MAIS CONEXÃO E OPORTUNIDADES

Este ano, o maior evento da cadeia produtiva de construção mineira acontecerá em **Montes Claros**, ao lado da **28ª Feira Nacional da Indústria, Comércio e Serviços (FENICS)**, a maior feira de negócios do interior de Minas.

MAIS CONHECIMENTO E PARCERIAS

Há mais de 20 anos, reunimos representantes de toda a cadeia produtiva da construção para promover negócios e capacitação profissional por meio de encontros e palestras sobre temas relevantes para o setor.

MAIS VISIBILIDADE E MAIS CONTRAPARTIDAS

Conheça as vantagens e as cotas de patrocínio para fazer parte e se destacar no nosso evento.

EM
NÚMEROS

26

estandes para a
comercialização

Cerca de

2 mil

estudantes nos
eventos técnicos

Cerca de

15

palestras de
diversos temas

**PRAÇA DO
CONCRETO**

espaço para
expositores

Visitantes nas feiras

+ de

5 mil

Minascon

+ de

80 mil

FENICS

Cerca de

40

marcas
expositoras

Cerca de

**R\$ 100
milhões**

em negócios
prospectados

**LOUNGE
SENAI**

palestras
técnicas

PÚBLICO

Indústrias, micro e pequenas empresas da cadeia da construção ou que sejam fornecedoras desse segmento da indústria mineira, profissionais liberais do setor, estudantes de cursos da área da Construção Civil das universidades da região e demais interessados.

EXPOSITORES

Indústrias, empresas fornecedoras para a cadeia da construção, construtoras e imobiliárias da região.

PAINÉIS E PALESTRAS

Empresários, universitários, investidores e técnicos.

minascon

Juntos para gerar resultados, impulsionar desenvolvimento e promover a sustentabilidade.

SENAI FIEMG



A **20ª edição** ocorrerá no complexo do Parque de Exposições João Alencar Athayde, em **Montes Claros**, Minas Gerais.

Além de ser a maior cidade do Norte de Minas, Montes Claros está vivendo um crescimento econômico e populacional que a torna o local ideal para o Minascon.

Este ano, teremos duas novidades:

Estaremos ao lado da 28ª FENICS

feira que visa gerar negócios e promover a troca de experiência.

1

Teremos um novo patrocínio com foco em ESG

2

minascon

Gestão Sustentável

Acreditamos que é responsabilidade de todos adotar práticas e estratégias ESG que minimizem o impacto ambiental no processo de planejamento, organização, execução e desmobilização de eventos.

Por isso, em 2022, na edição de Poços de Caldas, nossa gestão sustentável trouxe resultados expressivos.

Por meio da reciclagem de resíduos sólidos:

Economizamos

143
litros de
petróleo

7.186
litros de
água
mineral

927
quilos de
CO2

910
KWh de
energia

Salvamos

2
árvores

Geramos

R\$ 227,56
de renda extra para uma associação
local de catadores de resíduos

minascon

14 a 17 SET

Parque de Exposições João Alencar Athayde
Montes Claros

10h às 17h
Palestras, painéis, atividades técnicas

19h às 22h
Salão de Negócios

Valor

Gratuito para palestras e Salão de Negócios.
R\$50,00 para se inscrever nos concursos
A Ponte e Desafio da Sustentabilidade.

Informações

minascon@fiemg.com.br

minascon

Parque de Exposições João Alencar Athayde



■ ESPAÇOS
INSTITUCIONAIS

■ SALÃO DE
NEGÓCIOS
ESTANDES

■ PRAÇA DO
CONCRETO
SINPROCIMG

■ ESTANDES
PATROCINADORES

■ 100 MIL m²
DE ESTACIONAMENTO

■ CONCURSO
A PONTE

■ ESPAÇO
INSTITUCIONAL
SENAI

■ CONCURSO
DESAFIO DA
SUSTENTABILIDADE

■ BALCÃO DE
NEGÓCIOS
SEBRAE

DESCRIPTIVO

- Estande 3,0 x 3,0m (26 unidades)
- Estande SENAI 58m² (01 unidade)
- Espaço Sinvidro 35m² (01 unidade)
- Concurso A Ponte 58m² (01 unidade)
- Exposição de Máquinas 22,0 x 5,0m (01 unidade)
- Praça do Concreto 12,0 x 18,0m (01 unidade)

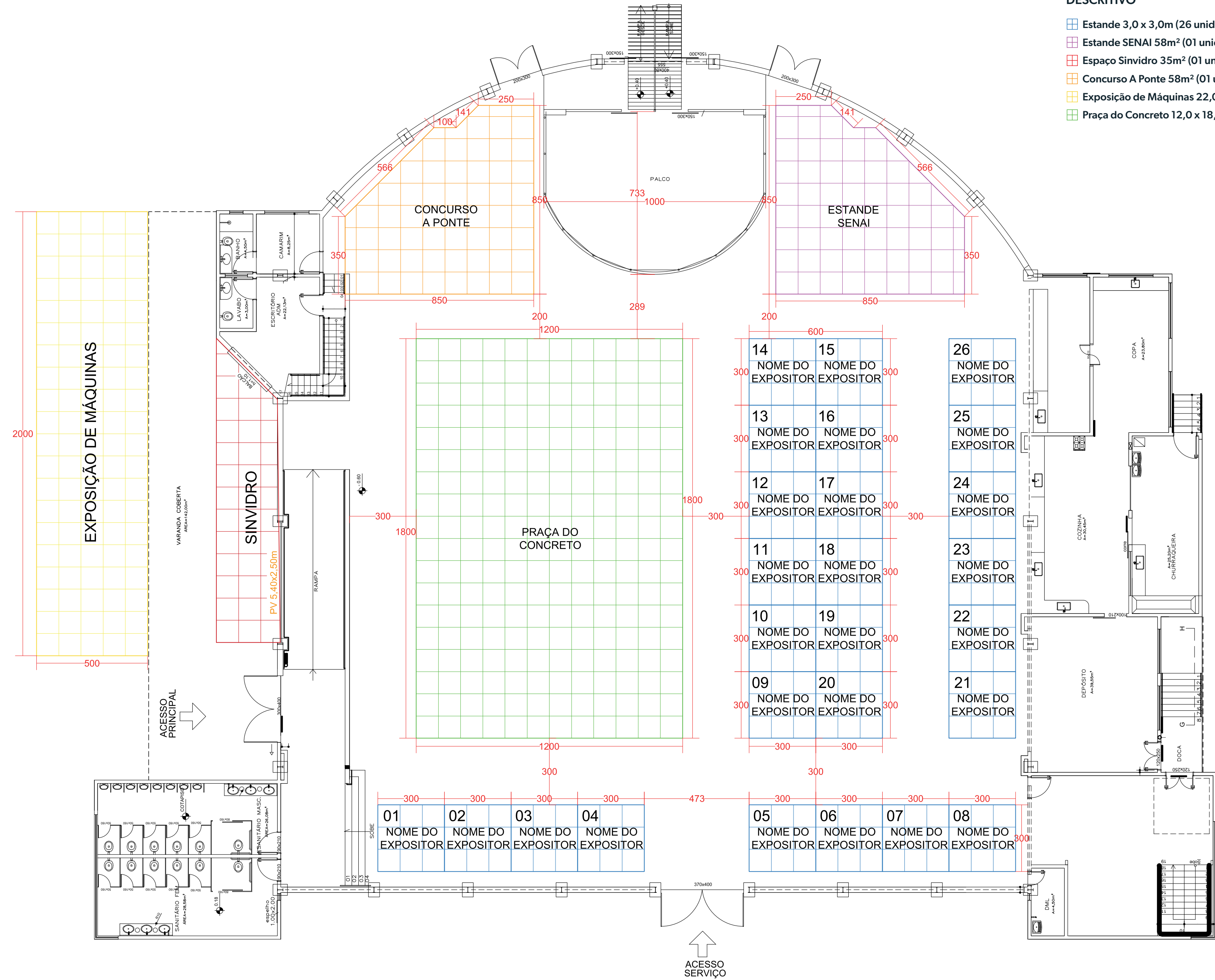

PROGRAMAÇÃO

Serão quatro dias de palestras técnicas sobre tendência, inovação e sustentabilidade, além de espaço para expositores, salão de negócios para networking e dois concursos inovadores voltados para estudantes.

CONCURSOS A PONTE

O objetivo é estimular e desafiar o conhecimento técnico e teórico de estudantes na construção do protótipo de uma ponte, usando apenas palitos de madeira de picolé e cola branca. A estrutura deverá resistir a uma carga crescente, para que seja analisada.

DESAFIO DA SUSTENTABILIDADE

Estudantes devem elaborar projetos e estudos de casos com foco em sustentabilidade aplicados na cadeia produtiva da Construção Civil, mostrando aplicabilidade real da teoria aprendida em sala de aula.

minascon

**ESTANDE
BÁSICO**
9 m²

Valor
R\$ 6.000

MOBILIÁRIO:

- 1 - Balcão em octanorm e painel TS, com prateleiras, porta e chave. Formato: 1,00 x 0,50 x 1,10 m - 1un
- 2 - Mesa com tampo de vidro redondo - 1un
- 3 - Cadeiras na cor branca - 3un
- 4 - Banqueta alta na cor branca - 1un
- 5 - Lixeira plástica - 1un

MONTAGEM:

Montagem básica em painel TS e octanorm: a = 2,90 m / h = 9 m²

ELÉTRICA:

- Tomada padrão ABNT 127v - 2un
- Luminária HO de LED - 2un
- Luminária spot com lâmpada de LED - 1un

PISO:

Revestimento do piso em carpete grafite aplicado sobre o piso do local - 9 m²

PROGRAMAÇÃO VISUAL:

- A - Adesivo vinílico com impressão digital Formato: 1,00 x 0,70 m - 1un
- B - Adesivo vinílico com impressão digital Formato: 1,00 x 1,10 m - 1un

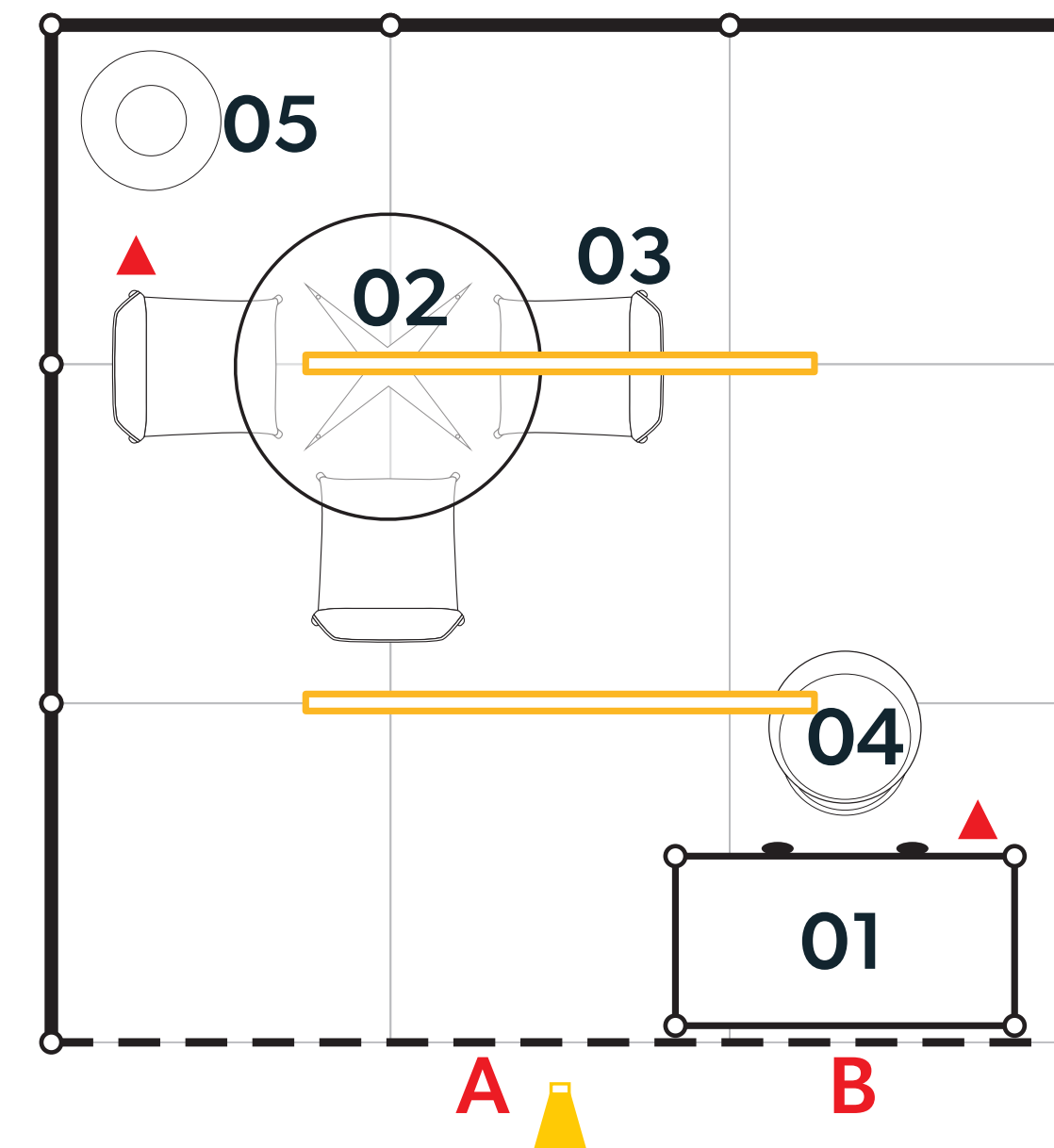

SENAI **FIEMG**

LEGENDA

- ▲ TOMADA 127V (ABNT)
- ▲ TOMADA 220V (ABNT)
- ▲ FASE ESPECIAL
- ⊗ PLATON DE LED
- ☒ REFLETOR HO DE LED
- ☒ QUADRO DE ENERGIA
- ☒ LÂMPADA HO DE LED
- ▲ SPOT DE LED

minascon

**ESTANDE
BÁSICO
DUPLO**
18 m²

Valor
R\$ 11.500

MOBILIÁRIO:

- 1 - Balcão em octanorm e painel TS, com prateleiras, porta e chave.
- Formato: 1,00 x 0,50 x 1,10 m - 1un
- 2 - Mesa com tampo de vidro redondo - 1un
- 3 - Cadeiras na cor branca - 3un
- 4 - Banqueta alta na cor branca - 1un
- 5 - Lixeira plástica - 1un

MONTAGEM:

Montagem básica em painel TS e octanorm: a = 2,90 m / h = 9 m²

ELÉTRICA:

- Tomada padrão ABNT 127v - 2un
- Luminária HO de LED - 2un
- Luminária spot com lâmpada de LED - 1un

PISO:

Revestimento do piso em carpete grafite aplicado sobre o piso do local - 18 m²

PROGRAMAÇÃO VISUAL:

- A - Adesivo vinílico com impressão digital
Formato: 6,0 x 0,70 m - 1un
- B - Adesivo vinílico com impressão digital
Formato: 1,00 x 1,10 m - 2un

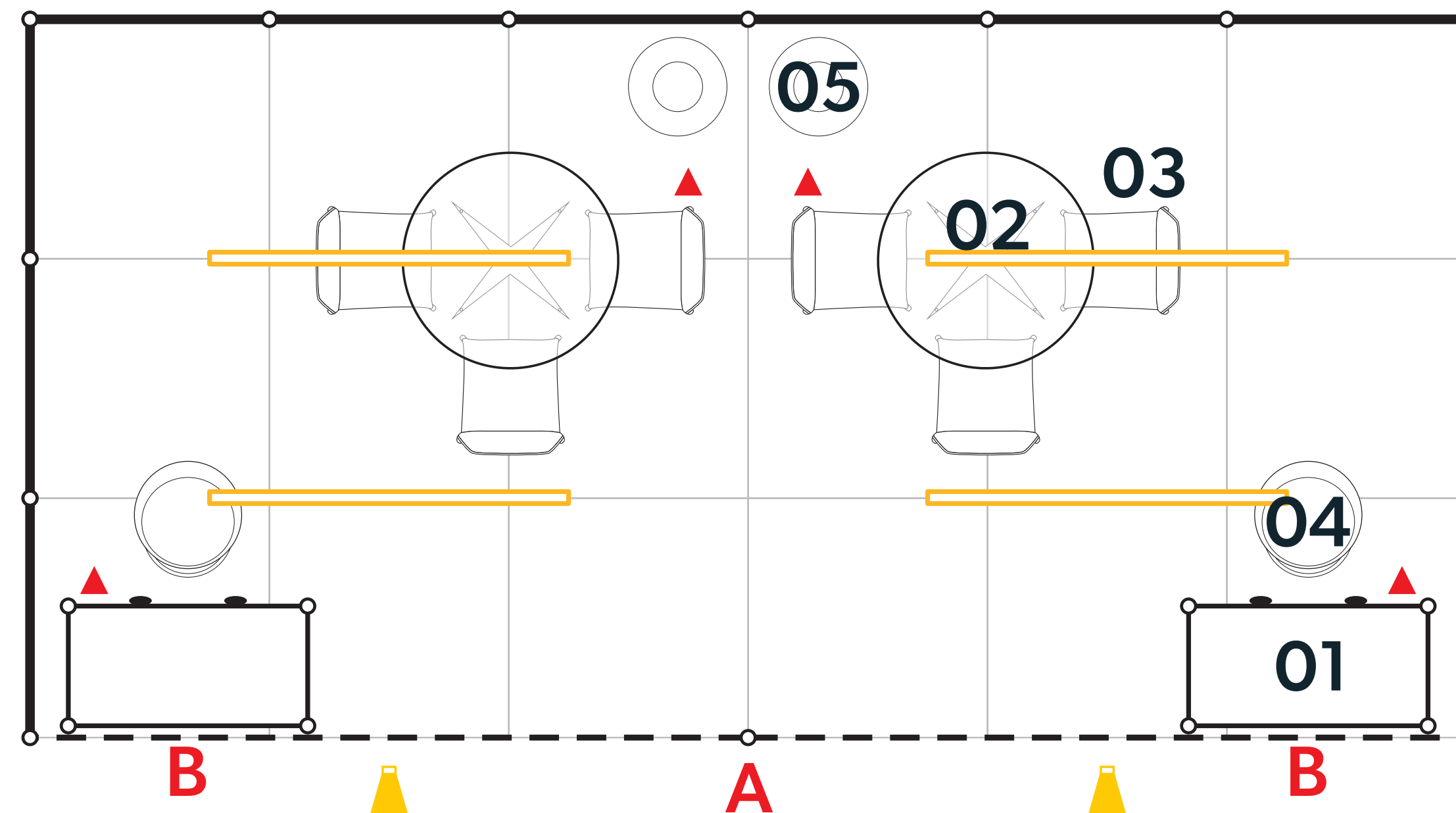

SENAI **FIEMG**

LEGENDA

- ▲ TOMADA 127V (ABNT)
- ▲ TOMADA 220V (ABNT)
- ▲ FASE ESPECIAL
- ⊞ PLATON DE LED
- ▭ REFLETOR HQI DE LED
- ▭ QUADRO DE ENERGIA
- LÂMPADA HO DE LED
- ▲ SPOT DE LED

minascon

CONVERSE COM A GENTE
E APROVEITE ESTA OPORTUNIDADE.

Lorena Santos

lorena@fiemg.com.br

31 3263-4891 / 31 98734-1357

Ângelo Vieira

av.silva@fiemg.com.br

38 99197-7007

João Pedro Cunha

joaopedroccunha@gmail.com

38 99197-7007

www.minascon.com.br

SENAI **FIEMG**