

minascon

2024

*Proposta de cotas
de patrocínio*

4 a 6 JULHO

Divinópolis

O MAIOR EVENTO DA CADEIA PRODUTIVA DA CONSTRUÇÃO ESTÁ CHEGANDO A DIVINÓPOLIS.

Há 21 anos, impulsionamos troca de insights, oportunidades de parcerias e conhecimento para estudantes, profissionais e empresas de todos os segmentos da indústria da construção.

**SOMOS REFERÊNCIA EM INOVAÇÃO E RESULTADOS
POSITIVOS EM MINAS GERAIS:**

5 mil
visitantes
em média
por edição

R\$ 3 milhões
em média de prospecção
de negócios



EDIÇÃO 2023 EM NÚMEROS

+ de 20 mil pessoas visitantes na feira

2 mil pessoas nos eventos técnicos

40 marcas expositoras

15 palestras de diversos temas

300 m² de exposição de máquinas e equipamentos



PÚBLICO

Indústrias, micro e pequenas empresas da cadeia da construção ou que sejam fornecedoras desse segmento da indústria mineira, profissionais liberais do setor, estudantes de cursos da área da Construção Civil das universidades da região e demais interessados.

EXPOSITORES

Indústrias, empresas fornecedoras para a cadeia da construção, construtoras e imobiliárias da região.

PAINÉIS E PALESTRAS

Empresários, universitários, investidores e técnicos.



**JUNTOS PARA GERAR
RESULTADOS, IMPULSIONAR
DESENVOLVIMENTO E PROMOVER
A SUSTENTABILIDADE.**

A 21ª edição ocorrerá em Divinópolis, importante polo industrial do Centro-Oeste de Minas.

Considerada uma das dez melhores de Minas para investimentos, Divinópolis é sinônimo de trabalho, cultura, educação, progresso e oportunidades.



VALOR

GRATUITO

para palestras e Salão de Negócios.

R\$ 50,00

para se inscrever no concurso A Ponte.

EXPECTATIVAS DO EVENTO

30

estandes ofertados
para a comercialização

3 MIL

pessoas/dia

1500

participantes
nos eventos técnicos

12

palestras abrangendo
diversos temas

**REALIZAÇÃO
DO CONCURSO**

A Ponte

**ESPAÇO
SENAI**

palestras técnicas
e minicursos
de capacitação

minascon

PROGRAMAÇÃO

Serão três dias de palestras técnicas sobre tendência, inovação e sustentabilidade, além de espaço para expositores, salão de negócios para networking e um concurso inovador voltado para estudantes.

O Minascon traz o que é tendência, inovação e sustentabilidade para seu negócio da construção.

CONCURSO A PONTE













O objetivo é estimular e desafiar o conhecimento técnico e teórico de estudantes na construção do protótipo de uma ponte, usando apenas palitos de madeira de picolé e cola branca.

A estrutura deverá resistir a uma carga crescente, para que seja analisada.



PLANTA BAIXA 2024

LEGENDA

-  Credenciamento 4,0x2,0m (1unidade)
-  Pórtico principal 5,5x5,0m (1unidade)
-  Pórtico interno 7,5x5,0m (1unidade)
-  Estandes padrão 3,0x3,0m (30unidades)
-  Palco A Ponte 9,0x6,0m (1unidade)
-  Praça do Concreto 24,0x7,0m (1unidade)
-  Exposição de máquinas pesadas 25,0x9,0m (1unidade)
-  Banheiros e Salas concurso A Ponte
-  Banheiros e Salas concurso A Ponte
-  Auditório (150lugares)
-  Tenda piramidal 8,0x8,0m (18unidades)
-  Ambulância
-  Container de lixo

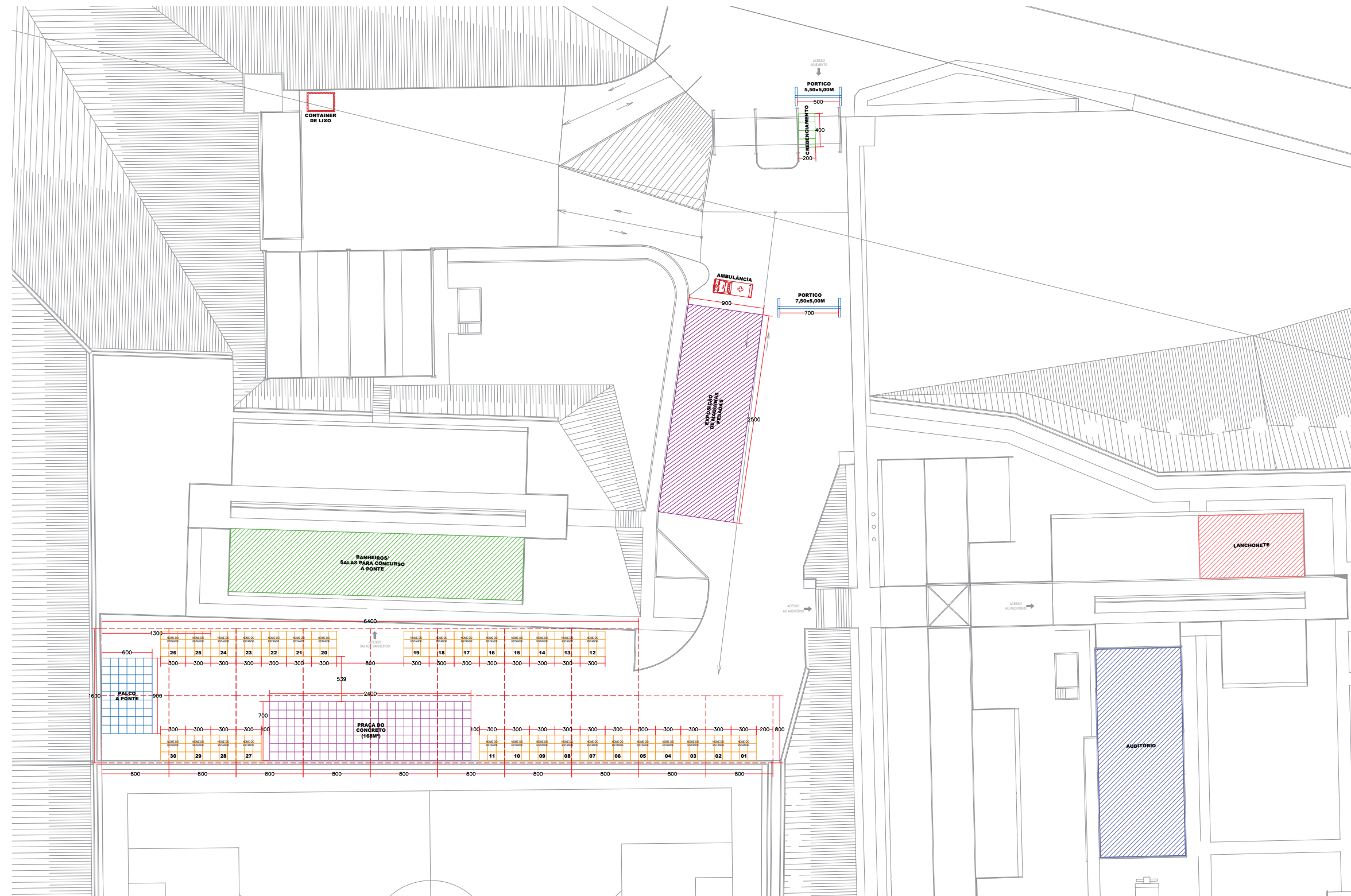

**CONHEÇA AS FORMAS
E AS VANTAGENS
DE PATROCINAR O EVENTO.**



COTA OURO **200 MIL**

Oportunidades e benefícios

- *Exposição da marca nas peças de divulgação do evento como patrocinador (exceto mídia paga).*
- *Exposição da marca nas peças de sinalização do evento.*
- *Disponibilização de um estande padrão de 18 m² no espaço destinado aos patrocinadores/apoiadores/realizadores do evento.*
- *Distribuição de material promocional para os participantes.*
- *Exibição de vídeo promocional/ institucional (1 min) no início da programação das palestras.*
- *Espaço para 1 palestra de 50 min – escolha do tema deverá ser feita em conjunto com os organizadores do evento*.*
- *Menção nas divulgações para imprensa.*
- *Agradecimento especial e participação na abertura do Minascon 2024.*
- *50 convites (por dia) do evento.*
- *Abertura para ações de ativação da marca durante o evento (mediante aprovação da organização do evento).*

**Despesas com o palestrante são de responsabilidade do patrocinador.*

minascon

**ESTANDE BÁSICO
PADRÃO DUPLO**
18 M²

minascon

PROGRAMAÇÃO VISUAL 6,00 x 0,70m

PROGRAMAÇÃO
VISUAL
1,00 x 1,10m

PROGRAMAÇÃO
VISUAL
1,00 x 1,10m



ESTANDE BÁSICO PADRÃO DUPLO 18 M²

MOBILIÁRIO:

- 01 - Balcão em octanorm e painel TS, com prateleiras, porta e chave – formato 1,00 x 0,50 x 1,10 m – 2 un
- 02 - Mesa com tampo de vidro redondo – 2 un
- 03 - Cadeiras na cor branca – 6 un
- 04 - Banqueta alta na cor branca – 2 un
- 05 - Lixeira plástica – 2 un

MONTAGEM:

- Montagem básica em painel TS e octanorm – altura 2,90m/h – 18 m²
- Quadro de metalon – formato 6,0 x 0,70m/h – 1 un

ELÉTRICA:

- Tomada padrão ABNT 127 v – 4 un
- Luminária HO de LED – 4 un
- Luminária spot com lâmpada de LED – 2 un

PISO:

- Revestimento do piso do local com carpete grafite – 18 m²

PROGRAMAÇÃO VISUAL:

- A - Lona branca com impressão digital – formato 6,00 x 0,70 m – 1 un
- B - Adesivo vinílico com impressão digital – formato 1,00 x 1,10 m – 2 un

minascon

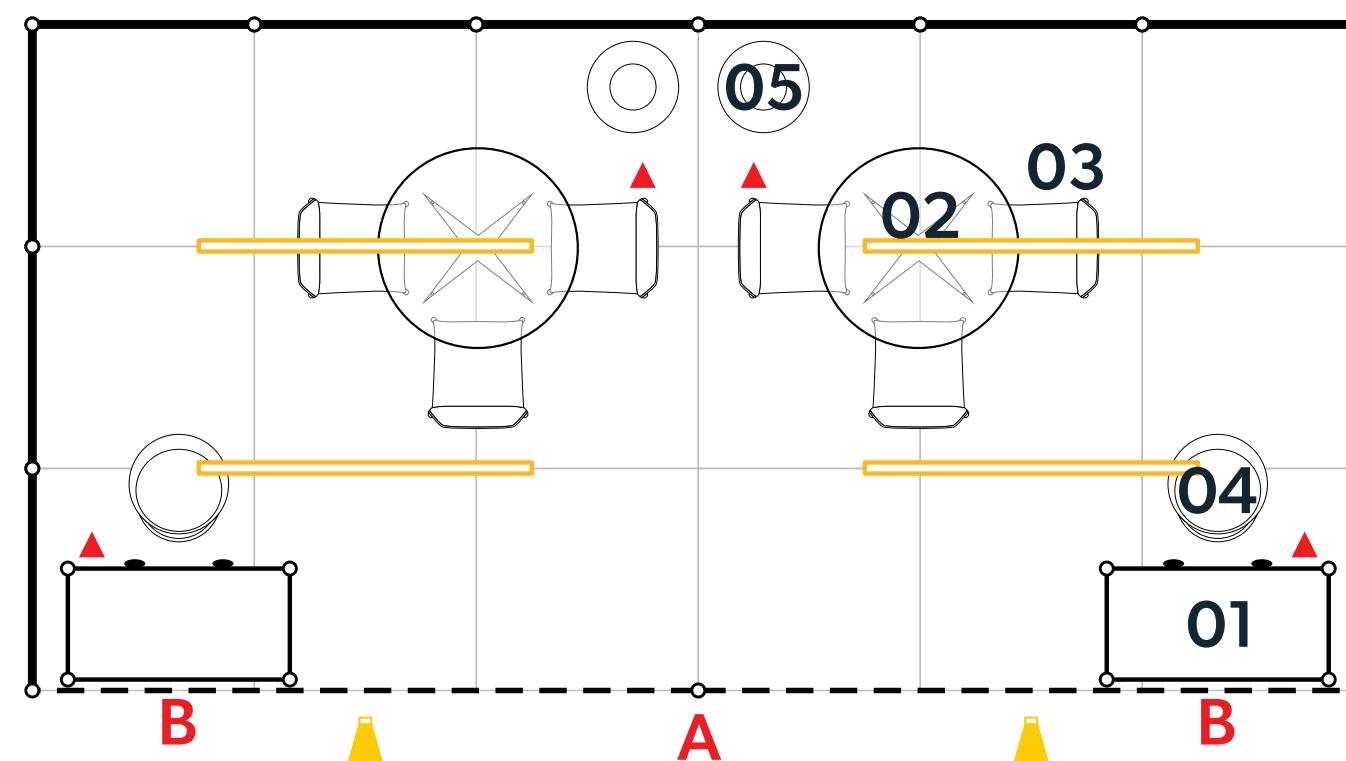

COTA PRATA 100 MIL

Oportunidades e benefícios

- *Exposição da marca nas peças de divulgação do evento como patrocinador (exceto mídia paga).*
- *Exposição da marca nas peças de sinalização do evento.*
- *Disponibilização de um estande padrão de 9 m² no espaço destinado aos patrocinadores/apoiadores/realizadores do evento.*
- *Distribuição de material promocional para os participantes.*
- *Exibição de vídeo promocional/ institucional (30 seg) no início da programação das palestras.*
- *Espaço para 1 palestra de 40 min – escolha do tema deverá ser feita em conjunto com os organizadores do evento*.*
- *Menção nas divulgações para imprensa.*
- *Agradecimento especial e participação na abertura do Minascon 2024.*
- *30 convites (por dia) do evento.*
- *Abertura para ações de ativação da marca durante o evento (mediante aprovação da organização do evento).*

**Despesas com o palestrante são de responsabilidade do patrocinador.*

minascon

ESTANDE BÁSICO PADRÃO
9 M²

minascon



ESTANDE BÁSICO PADRÃO

9 M²

MOBILIÁRIO:

- 01 - Balcão em octanorm e painel TS, com prateleiras, porta e chave – formato 1,00 x 0,50 x 1,10 m – 1 un
- 02 - Mesa com tampo de vidro redondo – 1 un
- 03 - Cadeiras na cor branca – 3 un
- 04 - Banqueta alta na cor branca – 1 un
- 05 - Lixeira plástica – 1 un

MONTAGEM:

- Montagem básica em painel TS e octanorm – altura 2,90 m/h – 9 m²
- Quadro de metalon – formato 3,0 x 0,70 m/h – 1 un

ELÉTRICA:

- Tomada padrão ABNT 127 v – 2 un
- Luminária HO de LED – 2 un
- Luminária spot com lâmpada de LED – 1 un

PISO:

- Revestimento do piso do local com carpete grafite – 9 m²

PROGRAMAÇÃO VISUAL:

- A - Lona branca com impressão digital – formato 3,00 x 0,70 m – 1 un
- B - Adesivo vinílico com impressão digital – formato 1,00 x 1,10 m – 1 un

minascon

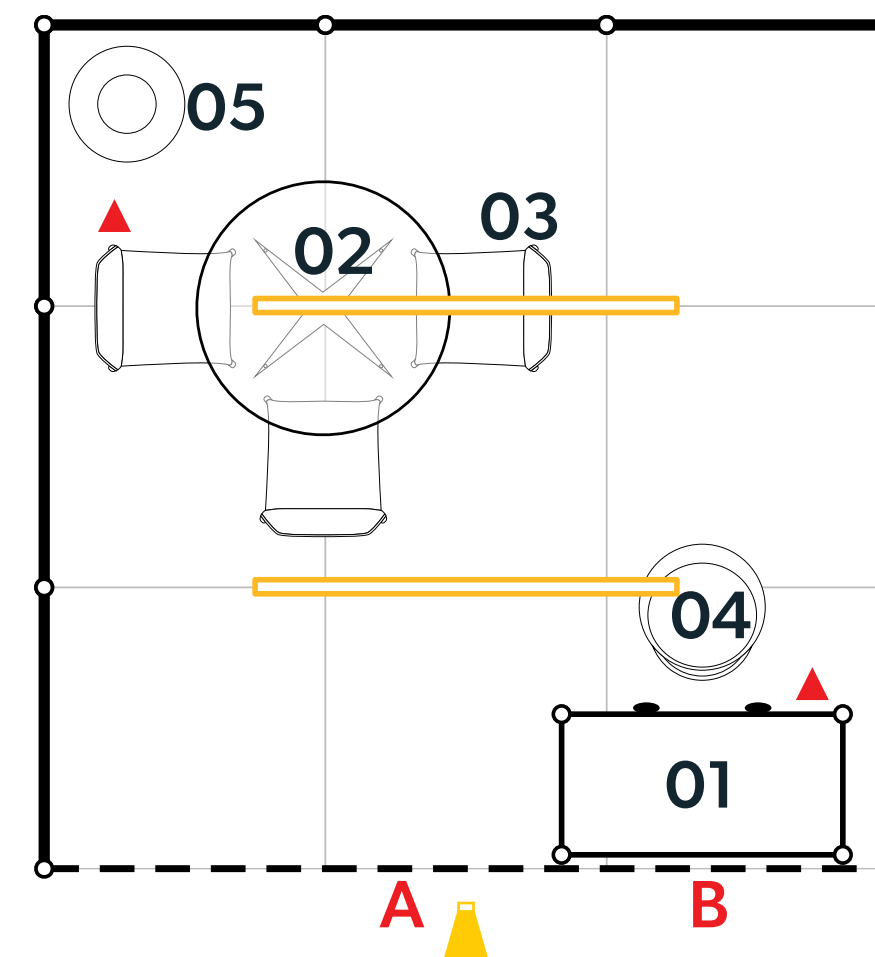

COTA BRONZE **50 MIL**

Oportunidades e benefícios

- *Exposição da marca nas peças de divulgação do evento como patrocinador (exceto mídia paga).*
- *Exposição da marca nas peças de sinalização do evento.*
- *Disponibilização de um estande padrão de 9 m² no espaço destinado aos patrocinadores/apoiadores/realizadores do evento.*
- *Distribuição de material promocional para os participantes.*
- *Exibição de vídeo promocional/ institucional (30 seg) no início da programação das palestras.*
- *Menção nas divulgações para imprensa.*
- *Agradecimento especial e participação na abertura do Minascon 2024.*
- *20 convites (por dia) do evento.*
- *Abertura para ações de ativação da marca durante o evento (mediante aprovação da organização do evento).*

**Despesas com o palestrante são de responsabilidade do patrocinador.*

minascon

ESTANDE BÁSICO
9 M²

minascon



ESTANDE BÁSICO PADRÃO

9 M²

MOBILIÁRIO:

- 01 - Balcão em octanorm e painel TS, com prateleiras, porta e chave – formato 1,00 x 0,50 x 1,10 m – 1 un
- 02 - Mesa com tampo de vidro redondo – 1 un
- 03 - Cadeiras na cor branca – 3 un
- 04 - Banqueta alta na cor branca – 1 un
- 05 - Lixeira plástica – 1 un

MONTAGEM:

- Montagem básica em painel TS e octanorm – altura 2,90 m/h – 9 m²
- Quadro de metalon – formato 3,0 x 0,70 m/h – 1 un

ELÉTRICA:

- Tomada padrão ABNT 127 v – 2 un
- Luminária HO de LED – 2 un
- Luminária spot com lâmpada de LED – 1 un

PISO:

- Revestimento do piso do local com carpete grafite – 9 m²

PROGRAMAÇÃO VISUAL:

- A - Lona branca com impressão digital – formato 3,00 x 0,70 m – 1 un
- B - Adesivo vinílico com impressão digital – formato 1,00 x 1,10 m – 1 un

minascon

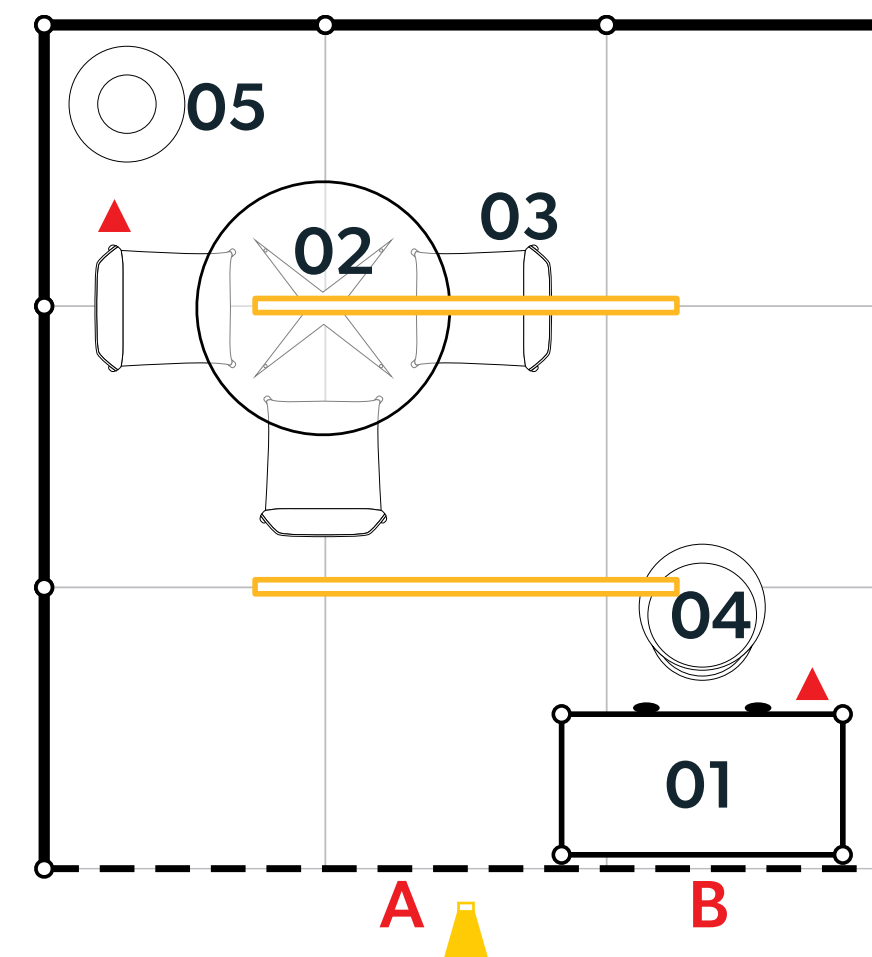

COTA PARCEIRA **30 MIL**

Oportunidades e benefícios

- *Exposição da marca nas peças de sinalização do evento.*
- *Disponibilização de um estande padrão de 9 m² no espaço destinado aos patrocinadores/apoiadores/realizadores do evento.*
- *Distribuição de material promocional para os participantes.*
- *Menção nas divulgações para imprensa.*
- *Agradecimento especial e participação na abertura do Minascon 2024.*
- *10 convites (por dia) do evento.*

**Despesas com o palestrante são de responsabilidade do patrocinador.*

minascon

ESTANDE BÁSICO
9 M²

minascon



ESTANDE BÁSICO PADRÃO

9 M²

MOBILIÁRIO:

- 01 - Balcão em octanorm e painel TS, com prateleiras, porta e chave – formato 1,00 x 0,50 x 1,10 m – 1 un
- 02 - Mesa com tampo de vidro redondo – 1 un
- 03 - Cadeiras na cor branca – 3 un
- 04 - Banqueta alta na cor branca – 1 un
- 05 - Lixeira plástica – 1 un

MONTAGEM:

- Montagem básica em painel TS e octanorm – altura 2,90 m/h – 9 m²
- Quadro de metalon – formato 3,0 x 0,70 m/h – 1 un

ELÉTRICA:

- Tomada padrão ABNT 127 v – 2 un
- Luminária HO de LED – 2 un
- Luminária spot com lâmpada de LED – 1 un

PISO:

- Revestimento do piso do local com carpete grafite – 9 m²

PROGRAMAÇÃO VISUAL:

- A - Lona branca com impressão digital – formato 3,00 x 0,70 m – 1 un
- B - Adesivo vinílico com impressão digital – formato 1,00 x 1,10 m – 1 un

minascon

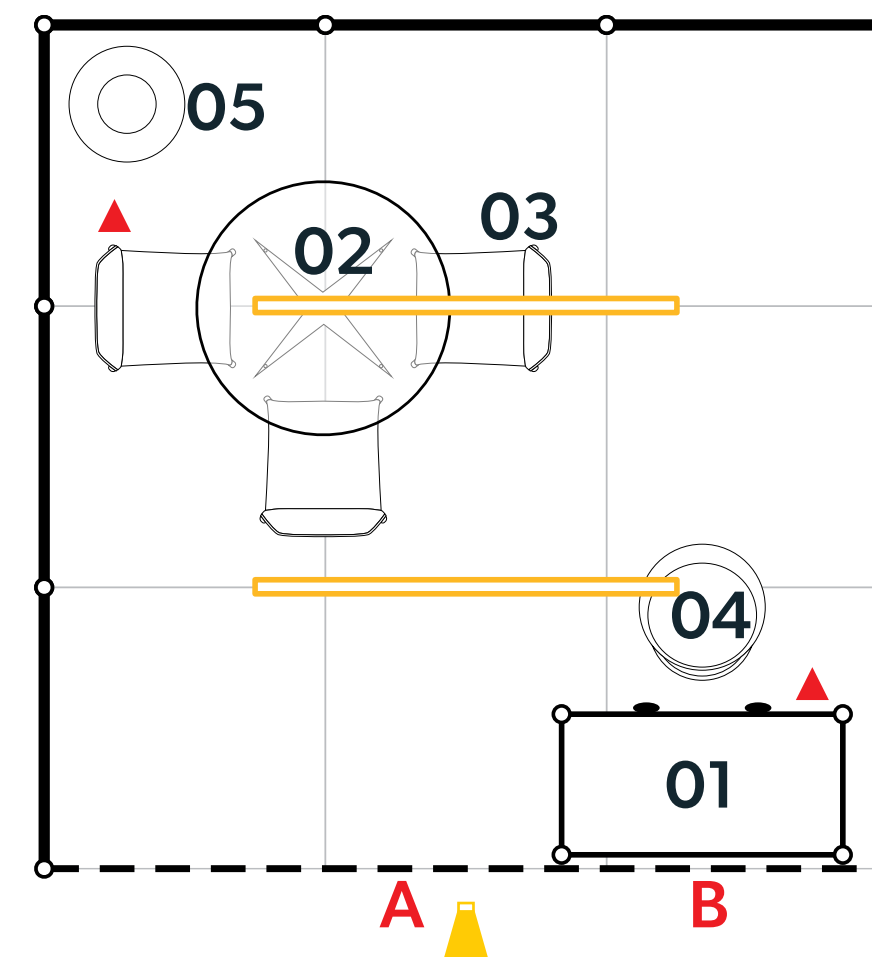

**CONVERSE COM A GENTE
E APROVEITE ESTA OPORTUNIDADE.**

PEDRO COSTA

phmota@fiemg.com.br
(31) 99993-9733 (Secretária Flávia)

PAULA PARREIRAS

p.parreiras@fiemg.com.br
(31) 3263-4409 / (31) 98761-4143

